

MULTITEL MX 130

NISSAN CABSTAR 35.11/35.13

Ente	Rev.	Descrizione	Data	Dis.	Contr.	Ap.AO
MRK	0	EMISSIONE	21-06-08	P.F.		
INGOMBRO - SCHEDA 54/1 - Rev. 0 - 15/12/00						

D41956

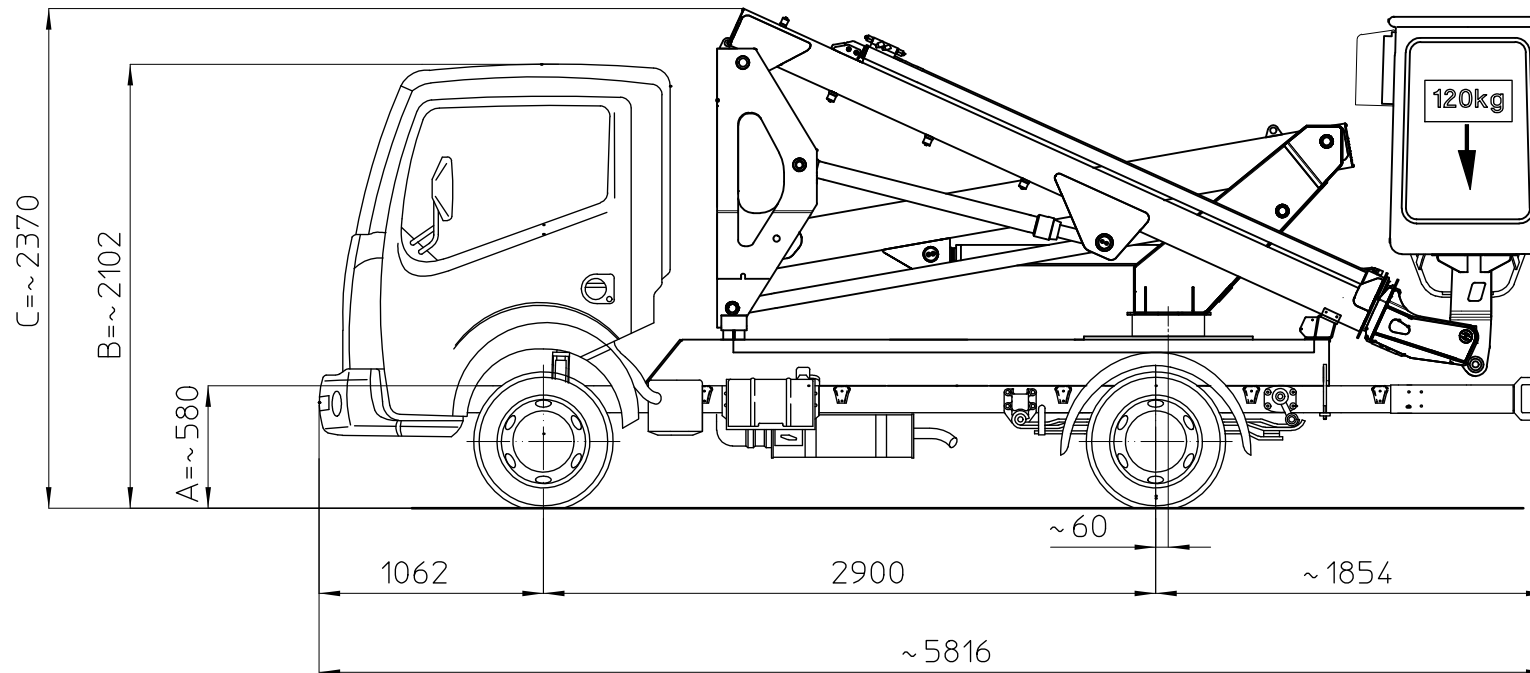

	TIPO DI STABILIZZAZIONE	PORTATA CESTELLO (kg)	
		120 kg	
DIAGRAMMI DI LAVORO	PIEDI IN SAGOMA	D41957	
	PIEDI PARZIALI		
	PIEDI ESTESI		
	SOTTOPONTE		
CARICO UTILE			
DIS. STABILIZZAZIONE			
AUTOCARRO	1°ASSE		2°ASSE
TARE A VUOTO	(*)1170 kg		(*)510 kg
MASSIMI AMMESSI	1750 kg		2200 kg
P.T.T.		3500 kg	
NOTE:	(*) tare reali con ruota di scarta e 25% serbatoio carburante		

Le quote A-B sono relative alle dimensioni dell'autocarro, quindi devono essere verificate sullo stesso.
La quota C (altezza totale) e' subordinata alle quote A-B e non comprende eventuali parti flessibili.

Les cotes A-B sont relatives aux dimensions du porteur, donc elles doivent être vérifiées sur le porteur même.
La cote C (hauteur totale) est subordonnée aux cotes A-B est indiquée hors flexibles.

The dimensions A-B are related to the truck sizes, therefore they must be verified.
The dimension C (total height) is subject to A-B and does not include hoses.

Die Abmessungen A-B betreffen die Fahrzeugmasse, daher sollen sie geprüft werden.
Die Abmessung C (Gesamthöhe) hängt von A-B Abmessungen ab, die schläuche sind ausgeschlossen .